

## PSH-12100FR 12V 10.5 AH @ 20-hr. 41 W/Cell @ 15-min.

Batería Recargable Sellada de Acido Plomo  
PSH - Serie de Alta Velocidad

### TERMINALES: plg (mm)

F2: Terminales de desconexión rápida, 0.250" x 0.032" - Compatible con AMP. INC FASTON "250" series

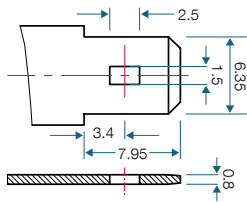

Torque - No Aplica

### DIMENSIONES: plg (mm)



L: 5.94 (151)  
W: 2.56 (65)  
H: 4.37 (111)  
HT: 4.61 (117)

Las tolerancias son +/- 0.04 plg. (+/- 1mm) y +/- 0.08 plg. (+/- 2mm) para las dimensiones de altura. Todos los datos están sujetos a cambios sin aviso previo.

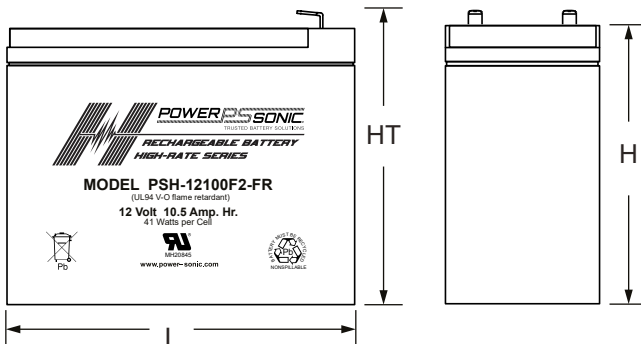

## CARACTERISTICAS

- Tecnología de fibra de vidrio absorbente (AGM) para rendimiento superior
- Diseñado específicamente para aplicaciones de descarga de alta velocidad
- Válvula regulada, libre de mantenimiento, construcción a prueba de derrames
- Densidad de energía excepcionalmente alta
- Potencia constante (watts / celda)
- Caja y cubierta robusta de ABS resistente a las vibraciones y los impactos, resistente al fuego UL94-V0

## APROBACIONES

- Aprobadas para el transporte por vía aérea. Certificaciones D.O.T., I.A.T.A., F.A.A. y C.A.B.
- Aprobación U.L
- ISO9001

## ESPECIFICACIONES

Voltaje Nominal	12 volts (6 celdas)
Capacidad Nominal (15 min.)	41 W/Celda
<b>Rated Capacity</b>	
20-hr. (525mA a 10.50 volts)	10.50 AH
10-hr. (1.00A a 10.50 volts)	10.00 AH
5-hr. (1.87A a 10.20 volts)	9.35 AH
1-hr. (6.82A a 9.00 volts)	6.82 AH
15-min. (17.2A a 9.00 volts)	4.30 AH
Peso Aproximado	7.00 lbs. (3.18 kg)
Resistencia Interna (Aprox.)	17.0 miliohms
Corriente de descarga máxima (5 Sec.)	31.5 amperes
Corriente de descarga máxima de corta duración (10 seg.)	105.0 amperes
<b>Vida útil (% de la capacidad nominal a 68 ° F (20 ° C))</b>	
1 Mes	97%
3 Meses	91%
6 meses	83%
<b>Rango de Temperatura de Operación</b>	
Carga	5°F (-15°C) a 122°F (50°C)
Descarga	-4°F (-20°C) a 140°F (60°C)
Caja y Cubierta	Plástico ABS Resistente al Fuego UL94:V-0
Cargadores Power Sonic	PSC-122000A-C PSC-122000-PC

## PSH-12100FR 12V 10.5 AH @ 20-hr. 41 W/Cell @ 15-min.

Batería Recargable Sellada de Acido Plomo  
PSH - Serie de Alta Velocidad

DESCARGA DE POTENCIA CONSTANTE (WATTS / CEL) A 25 ° C (77 ° F)								
Modelo	Voltaje Final	Watts por Celda @ 25°C (68°F)						
		5min	10min	15min	20min	30min	45min	60min
PSH-12100FR	1.75	68	47	36	27	20	15.4	13
	1.70	71	52	38	29	22	16	13.2
	1.67	74	57	41	32	24	16.8	13.5

### CARACTERISTICAS DE DESCARGA

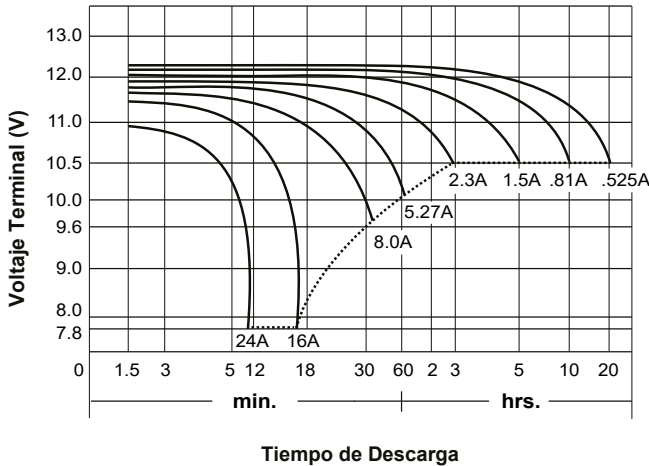

### VIDA UTIL Y ALMACENAMIENTO

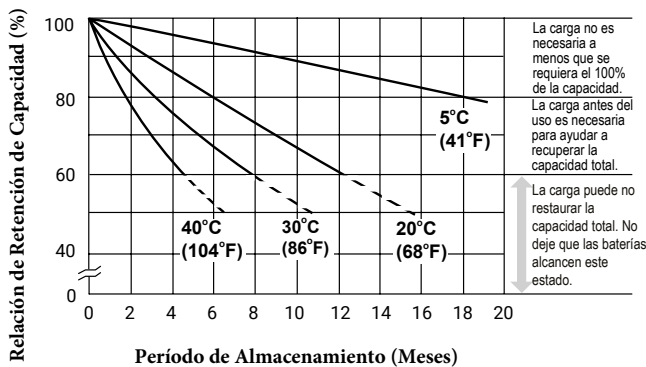

### CARGA DE LA BATERIA

**Ciclo de Carga:** Aplique una carga de voltaje constante a 2.35v / c - 2.45v / c (14.1 - 14.7v para 12v Monobloc) a 20 ° C. La corriente de carga inicial debe establecerse a menos de 0.25C amperios. Cambie a carga flotante para evitar la sobrecarga.

**Modo "flotante" o "Stand-by":** Aplique una carga de voltaje constante de 2.25v / c - 2.30v / c (13.5 a 13.8 voltios para 12v Monobloc a 20 ° C. Cuando se mantiene en este voltaje, la batería buscará su propio nivel de corriente y se mantendrá en una condición completamente cargada.

**Compensación de temperatura:** El voltaje de carga para aplicaciones tanto cíclicas como en espera debe estar regulado en relación con la temperatura ambiente. A medida que aumenta la temperatura, el voltaje de carga debe reducirse para evitar la sobrecarga y aumentar a medida que la temperatura cae para evitar una carga insuficiente.

Para obtener más información sobre la carga, incluidos los factores de compensación de temperatura, consulte las especificaciones del Manual técnico de Power Sonic / Power Sonic Charger.

### APLICACIONES

- UPS
- Telecomunicaciones
- Centro de Datos
- Protección Contra Incendios y Seguridad

### CARGADORES

Power Sonic ofrece una amplia gama de cargadores adecuados para baterías con una variedad de capacidades.

Consulte nuestro sitio web para obtener más información sobre nuestros cargadores de modo de conmutación y tipo de transformador.

Póngase en contacto con nuestro departamento técnico para obtener asesoramiento si tiene dificultades para localizar un cargador adecuado.